

PickToLight

Schraubentnahmestelle für Handarbeitsplätze
und stationäre Anwendungen

DEPRAG
machines unlimited



Dank modernster Technik optimiert die intelligente Schraubentnahmestelle PickToLight Ihre Montageprozesse, sorgt für mehr Ergonomie und verbessert die Produktqualität.

- **Zeitersparnis**
 - durch präzise Bereitstellung des Verbindungselements für den Abpickvorgang
- **Verringerung von Fehlmontagen**
 - durch gezielte Bereitstellung des korrekten Verbindungselements
 - durch Absaugung von Schmutzpartikeln - CleanFeed
- **Ergonomisches Arbeiten**
 - durch geringeren Platzbedarf an der Entnahmestelle
 - durch visuelle Rückmeldung, welches Verbindungselement zum Abpicken bereit steht

DEPRAG Zuführtechnik

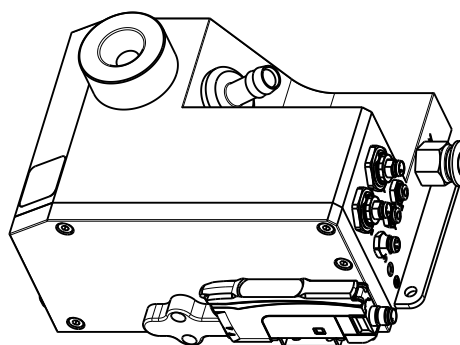
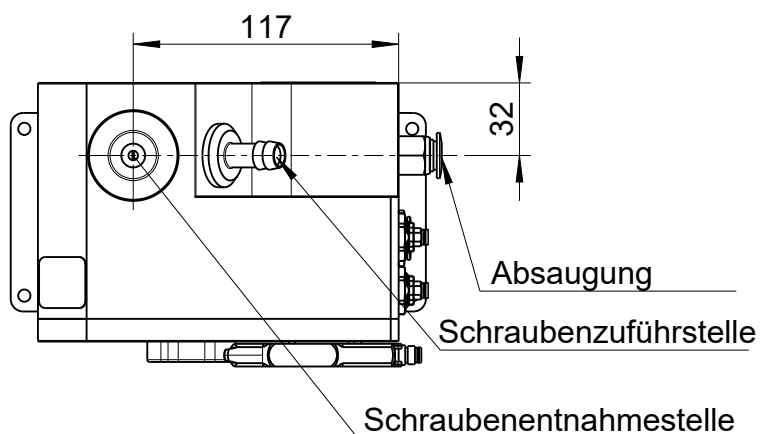
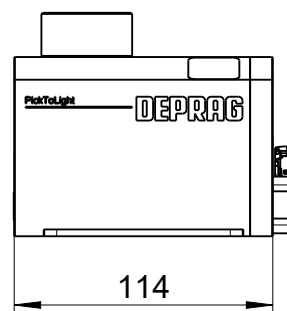
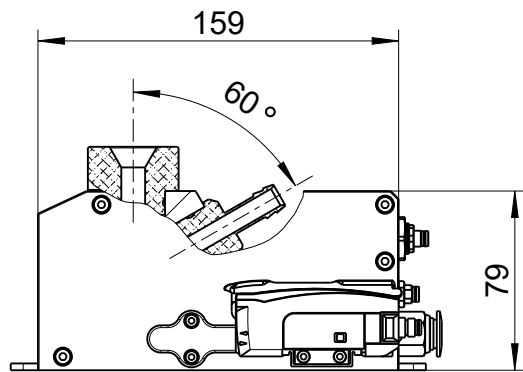

Abmessungen in mm

P143481A

Technische Daten PickToLight

Typ		PickToLight mit Anwesenheitskontrolle PTL18...-LS	PickToLight ohne Anwesenheitskontrolle PTL18...-OLS
Max. Schraubengesamtlänge (inkl. Kopfhöhe)	mm	50	50
Max. zulässiger Kopfdurchmesser	mm	18	18
Betriebsspannung	V	24 Volt DC	24 Volt DC
Betriebsdruck, max.	bar	6	6
Abmessungen (BxHxL)	mm	125x70x159	114x70x159
Gewicht	kg	2,6	2,5
Umgebungstemperatur		-10 °C bis +55 °C	

Optionales Zubehör

Vakuuminjektor für Absaugung	Bestell-Nr.	917305C
Filter für Absaugung	Bestell-Nr.	109092C
Steckverschraubung für Absaugung	Bestell-Nr.	826941